

ZW シリーズ

HITACHI

ZW80

ZW90



ホイールローダ

- 型式 : ZW 80 / ZW 90
- エンジン定格出力 : ZW 80 : 45.6 kW (62 PS)
ZW 90 : 53.1 kW (72 PS)
- 運転質量 : ZW 80 : 4,895 kg
ZW 90 : 6,005 kg
- バケット容量 : ZW 80 : 0.9 m³
ZW 90 : 1.1 m³

輝きのフォルム
個性派コンパクトホイールローダ

ZW

スピーディ パワフル

機敏&力。

“機敏”なフットワークと強力な“力”を発揮する
New ZW80/ZW90。

小さな機体に優れた能力を凝縮しました。
さまざまな稼働現場において、機敏に、
しかも力強いパフォーマンスを発揮するとき、
洗練されたボディフォルムがいつもの輝きを放ちます。
作業の効率化を図る身近で頼れる
コンパクトホイールローダの新登場です。

	ZW80	ZW90
定格出力	45.6 kW (62 PS)	53.1 kW (72 PS)
最大掘起力	46.6 kN	51.3 kN
常用荷重	1,440 kg	1,760 kg
最高走行速度 前/後	34 km/h	32 km/h

(注) ※本カタログに掲載した写真はオプション品を含みます。
※本カタログに掲載写真は、カタログ撮影用の姿勢です。
実作業で機械を離れる場合は、必ず作業装置を接地させるなど、安全に心掛けてください。



3次排出ガス規制対応

- 道路運送車両法 H20年規制 適合車
- 特定特殊自動車排出ガスの規制等に
関する法律
(通称：オフロード法)
届出完了



低騒音設計

- 国土交通省
超低騒音型建設機械
指定機 (ZW80)



- 国土交通省
低騒音型建設機械
指定機 (ZW90)



環境負荷物質を低減

- アルミ製ラジエータ採用
- 鉛レス配線採用

輝きのフォームは進化の証し——
パワフルな作業性能 / 巧みな操作性。



優れた安定性

車体の重心位置を車体中心部へと、徹底して設計しました。車体の前後、左右の重量バランスがとれ優れた安定性を確保しました。

●パワフル ●低燃費 ●クリーン

余裕の高出力エンジン [NEW]



パワフルな作業を可能にする高出力エンジンを採用。エンジン出力アップにより、さらに力強く、スムーズな作業性を実現しました。

エコモードスイッチ [NEW]

10%燃費低減



エンジン回転を低く制御して、燃料消費量を10%抑えます。砂利や雪などを対象とした軽作業などでより効果を発揮します。

3次排出ガス規制対応

●道路運送車両法 H20年規制 適合車

●特定特殊自動車排出ガスの規制等に関する法律 (通称：オフロード法) 届出完了



大きなダンピングクリアランス&リーチ

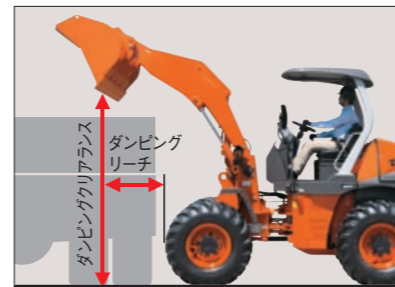

	ダンピングクリアランス	ダンピングリーチ
ZW80	2,500 mm	880 mm
ZW90	2,705 mm	910 mm

狭い現場でラクラク小回り

	全長 (走行姿勢時)	最小旋回半径 (バケット最外側)
ZW80	5,120 mm	4,475 mm
ZW90	5,490 mm	4,900 mm

視認性の良いモニタ



一目で車両の状態を把握できる、見やすい透過式メータパネルを採用しました。計器類の位置は適所に集中レイアウトされ確認しやすくなっています。

電子制御 HST 自動変速機構 [NEW]

HSTを電子制御化したことにより、油温の影響を受け難く、アクセルペダルの踏み込み量により、なめらかで機敏な加速・減速ができます。

- フィーリングのよいインテッチング操作
- 微速走行により、きめ細やかな作業が可能
- レスポンスの良い加速で機動性抜群
- HSTのブレーキ作用で坂道発進もスムーズ

乗降専用グラブハンドルと大型ステップ [NEW]



乗り降りしやすいように乗降口の左右にグラブハンドルと大型ステップを装備しました。

シンプルなフロントコントロールレバー

作業機をスムーズでスピーディにコントロールする、扱いやすいフロント操作レバーです。



疲労を低減する快適なシート [NEW]



オペレータの疲れをいやす快適なショートストロークサスペンションシートを採用。不快な振動を吸収して、オペレータの負担を軽減し、長時間運転での疲労を低減します。

便利な前後進レバー

ハンドルを握ったまま左手の指で前進・後進の切換え操作ができ、作業がラクに行えます。

ウォークスルータイプのフラットフロア



機械の左右どちらからでも乗り降りができるウォークスルータイプです。さらに、掃除が楽な段差のないフラットフロアです。

引きずり防止機能付き 電気スイッチ式パーキングブレーキ

引きずりによる焼付きを防止。また、エンジンが停止した場合、自動的にブレーキがかかるシステムです。

輝きのフォルムは優しさの証し——
快適なキャブ仕様機 / 気づかひの安全性。



視界良好なパノラマキャブ (オプション)

フロントには、大型ガラス、左側ドアには大型スライドサッシを採用。広い作業視界を確保するため、従来機にはなかったドア下ガラスを追加し、リヤコーナービラーの廃止と新形状のデフロスタノズルなどの改善を図った周囲を見わたせるパノラマキャブです。

静かな室内

オペレータ思いの静音設計。キャブ内耳元騒音を大幅におさえるため、新採用の低騒音エンジン・密閉性の高いキャブ・オペレータフレームと油圧部品のラバーマウント化などを実施。従来機に比べ-5 dB 騒音を下げ、静かな運転室内を実現しました。

ロングストロークサスペンションシート (オプション)



作業中の振動や衝撃を吸収するロングストロークサスペンションシートを用意しています。

キャブ仕様のその他オプション

- ヒーター (外気導入式、デフロスタ付)
- ツインヒーター (外気導入式、デフロスタ付)
- エアコン (内気循環式、デフロスタ付)
- AM/FM ラジオ (2 スピーカ)
- 作業灯 (フロント・リヤ 55 W × 4 個)
- 散光式警告灯 (黄色、キセノン式、550 mm)
- 黄色回転灯
- スノーワイパブレード (フロント/リヤ)
- サンバイザ (フロント)



ROPS*/FOPS キャブ**



万が一の事故からオペレータを保護するため、キャブの構造内には、ISO 規格に合格した ROPS と FOPS を組み込んでいます。
 *ROPS : (Roll-Over Protective Structures) の略で、転倒時にシートベルトを装着したオペレータを保護する構造。
 **FOPS : (Falling-Object Protective Structures) の略で、落下物からオペレータを保護する構造。

**安全性を強化する
 ニュートラルエンジンスタート機構**



前後進レバーがニュートラル位置でないときエンジンが始動しない安全装置です。

セキュリティ強化の NS* キー



エンジンキーは、いたずら防止や盗難防止のために、専用キーを標準装備しました。
 *New Standard キー

電子キーロックシステム (オプション)

盗難予防として、キーに内蔵された IC チップ ID コードを車両本体が認証して、エンジンを始動させるイモビライザキーをオプションで用意しています。

作業機ロックレバー



作業機の操作レバーをロックする安全機構です。オプションの 3 連用レバーにもレバーロックが装備されます。

いたずら防止のキーロック



燃料給油口キャップやエンジンフードはいたずらなどによる事故を防止するため専用キーでロックできます。

環境負荷物質を低減 90%リサイクル
 リサイクルへの対応を考慮し、搭載した樹脂製部材に材料名を表示。廃棄後の分別を容易にします。車両のリサイクル率 90% (対質量比) を実現しています。

輝きのフォルムは易しさの証し—— 利便性への心配り、後方集中メンテナンス。



日常の点検を容易にするフルオープンボンネット

フルオープン的大型ボンネット、ステップ付きカウンタウエイトの採用により、日常のメンテナンスを簡素化しました。ボンネットはワンタッチで開き、ガスダンパで保持されます。大きく開放できるエンジンルームは点検、交換、補充などメンテナンスが無理のない姿勢で行えます。

給脂間隔を延ばすHNブッシュ*



作業機ジョイント部に、潤滑特性に優れたHNブッシュを採用し給脂間隔を250時間としました。

<注>稼働開始から50時間までの給脂間隔は取扱説明書に従ってください。

ブレーキオイルリザーブタンク

ブレーキ油量の状態を一目で確認できます。ブレーキオイルの残量が少なくなると、モニタに残量警告灯が点灯します。

バッテリー

カウンタウエイトの開口部からバッテリー液量の状態を一目で確認できます。また、大容量バッテリー(オプション)への交換も容易です。

アルミ製ラジエータ / オイルクーラ



サイドバイサイド配置で掃除しやすくしています。

ラクなリモート給脂

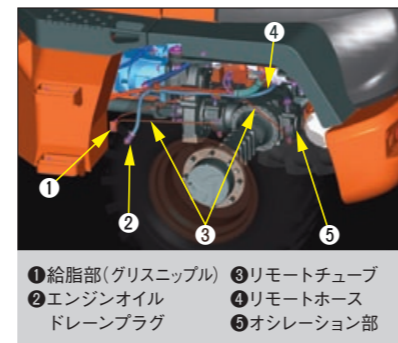

オンレーションの給脂は、機械の下部にもぐり込まなくてもできる、リモート給脂としました。

電装品の集中配置

電装品のリレー類はメンテナンスに配慮して1カ所にまとめて配置しました。

冷却水リザーブタンク

冷却水量の状態を一目で確認できます。

ダブルエレメントエアクリーナ

交換やメンテナンスがしやすい場所に配置しています。

燃料フィルタ / ウォータセパレータ

フィルタはカートリッジ式でメンテナンスが容易に行えます。ウォータセパレータのキャップは透明で、水が溜まっているのが一目で確認できます。

特別仕様

除雪仕様



主な装備

- ROPS/FOPSキャブ(前後作業灯付き)
- スノーワイパーブレード
- サスペンションシート(ファブリック)
- 大容量バッテリー

主なオプション

- スノータイヤ
- ヒータ・デフロスタ
- AM/FMラジオ
- サンバイザ
- LSD(リミテッドスリップデフ)
- 散光式警告灯

主なアタッチメント

- スノーバケット
- アングリングブラウ
- マルチブラウ
- クイックカブラ(機械式・油圧式)

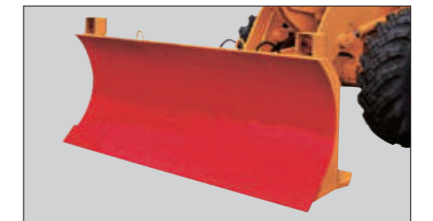

アングリングブラウ

畜産仕様



主な装備

- クイックカブラ(機械式)
- アタッチメント配管(3連バルブ2本レバー)
- ラジエータスクリーン
- 亜鉛メッキリム
- サスペンションシート(ビニール)

主なオプション

- 亜鉛メッキバケット
- LSD(リミテッドスリップデフ)

主なアタッチメント

- 畜産バケット(ペリカン)
- ランバフォーク
- ロールグラブ
- ロールフォーク
- マニュアルフォーク

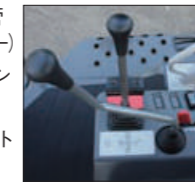

アタッチメント配管(3連バルブ2本レバー)

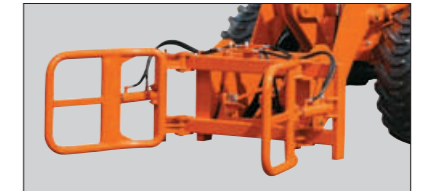

ロールグラブ

産廃仕様



主な装備

- ラジエータスクリーン
- サスペンションシート(ビニール)
- 回転灯(黄色)
- アンダーガード

主なオプション

- ハイリフトアーム
- ノーパンクタイヤ(ソリッド/ウレタン注入)
- LSD(リミテッドスリップデフ)

主なアタッチメント

- ライトマテリアルバケット



ハイリフトアーム

主要装備品

■ 主要装備品 (ZW80 / ZW90)

○：標準装備 ●：オプション △：見積対応 ー：装着不可 or 設定なし

部位	仕様	標準仕様	パッケージ車ベース仕様		
			除雪	畜産	産廃
運転席	キャノピ	○	ー	○	○
	ROPS/FOPS キャノピ	●	ー	●	ー
	ROPS/FOPS キャブ (前後作業灯 55 W ×各2灯付き)	●	○	●	ー
	2マンキャブ	△	△	ー	ー
シート (シートベルト付き)	標準サスペンションシート (ショートストローク)	○	ー	ー	ー
	ロングストロークサスペンションシート (ビニール)	●	ー	○	○
	ロングストロークサスペンションシート (ファブリック)	●	○	ー	ー
足回り	トラクションタイヤ	○	○	○	○
	スノータイヤ	●	●	●	●
	タイヤチェーン	●	●	●	●
	ソリッドタイヤ (車検取得不可)	△	ー	ー	△
	ウレタン注入タイヤ (車検取得不可)	△	ー	ー	△
	LSD (リミテッドスリップデフ)	●	●	●	●
	リム亜鉛メッキ加工	●	●	○	●
	フロント	アタッチメント配管 (3連バルブ2本レバー)	●	●	○
アタッチメント配管 (4連バルブ2本レバー)	●	●	ー	●	
ハイリフトアーム ^{*1}	●	●	●	●	
クイックカブラ (機械式)	●	●	○	●	
クイックカブラ (油圧式) ^{*2}	●	●	●	●	
アタッチメント	ランバフォーク (パレットフォーク)	●	●	●	●
	ロールグラブ (ベールグラブ) ^{*2}	●	●	●	●
	ロールフォーク (ベールフォーク)	●	●	●	●
	マニュアルフォーク	●	●	●	●
	アングリングブラウ (ピン式/カブラ式) ^{*2}	●	●	●	●
	サイドスライドアングリングブラウ (ピン式/カブラ式) ^{*3}	●	●	ー	●
	マルチブラウ (ピン式/カブラ式) ^{*3}	●	●	ー	●
	ライドコントロール (走行振動抑制装置)	●	●	●	●
	バケット亜鉛メッキ加工	●	●	●	●
	電子キーロックシステム	●	●	●	●
その他	バックパー	○	○	○	○
	標準バッテリー(95D31R)	○	ー	○	○
	大容量バッテリー (115D31R)	●	○	○	●
	標準オルタネータ (80A)	○	○	○	○
	ダブルエレメントエアクリーナ	○	○	○	○
	ラジエータスクリーン	●	●	○	○
	目詰まり低減ラジエータ	●	●	●	●
	アンダーガード	●	●	●	○

*1:ハイリフトアームに除雪ブラウを装着することはできません。
ピン式バケット以外のアタッチメント装着をご希望される場合、弊社営業所へご相談ください。
*2:アタッチメント配管(3連バルブ2本レバー)をセットでご注文ください。
*3:アタッチメント配管(4連バルブ2本レバー)をセットでご注文ください。

■ キャブ/キャノピ 仕様別一覧

○：標準装備 ●：オプション △：見積対応 ー：装着不可 or 設定なし

部位	仕様	キャノピ	ROPS/FOPSキャブ
灯火類	前照灯	○	○
	後退灯	○	○
	フロント作業灯 (2灯式)	ー	○
	リヤ作業灯 (2灯式)	●	○
	リヤ作業灯 (1灯式)	●	ー
	散光式警告灯 (黄色、キセノン式、550 mm) ^{*1}	ー	●
	黄色回転灯 ^{*1*2*3}	●	●
空調	エアコン	ー	●
	ヒータ	ー	●
	ツインヒータ	ー	●
	足元ヒータ	●	ー
その他	タコグラフ (電気式)	ー	●
	スノーワイパーブレード (前後) ^{*4}	ー	●
	スライドサッシ (右側ドア)	ー	△
	サンバイザ	ー	●
	AM/FM ラジオ	ー	●

*1:公道走行する場合、道路維持作業車としての許可が必要です。
*2:キャブ仕様車ではキャブ上、キャノピ仕様車ではキャノピ左側に装着します。
*3:産廃パッケージに標準装備
*4:除雪パッケージに標準装備

寸法/仕様

■ 寸法図

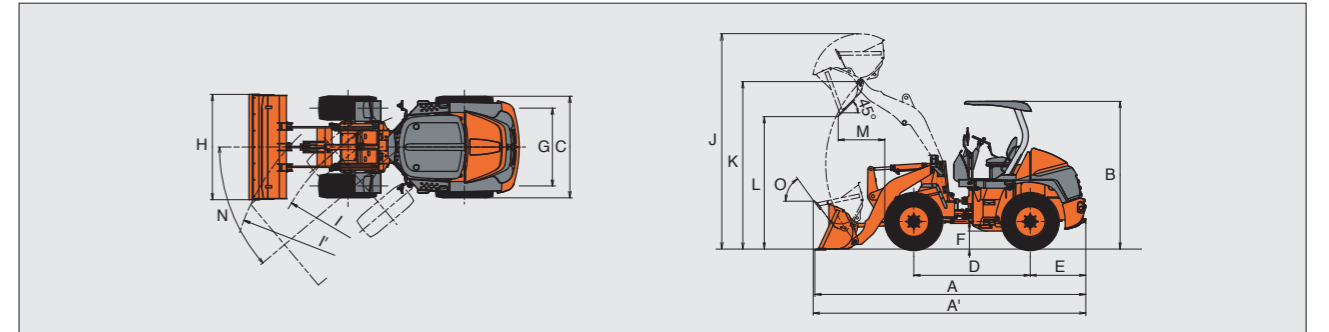

■ 寸法

	リフトアーム バケット種類 エッジ 取付方式 バケット容量 積載物比重 t/m ³	ZW80						ZW90									
		標準リフトアーム			ハイリフト			標準リフトアーム			ハイリフト						
フロント アタッチメント	バケット種類	ストックパイル		畜産		ストックパイル		ストックパイル		畜産		ストックパイル					
		BOC		BOC		BOC		BOC		BOC		BOC					
		ピン式	カブラ式	ピン式	カブラ式	ピン式	カブラ式	ピン式	カブラ式	ピン式	カブラ式	ピン式	カブラ式				
A	全長 (バケット地上時)	5,120	5,245	5,280	5,400	5,475	5,635	5,625	5,725	5,490	5,630	5,650	5,785	5,800	5,940	5,800	5,840
A'	全長 (走行時)	5,145	5,220	5,285	5,365	5,350	5,510	5,650	5,710	5,580	5,655	5,710	5,785	5,755	5,900	5,670	5,895
B	全高 (キャノピ付、バケット地上時)	2,790						2,990									
	全高 (キャブ付、バケット地上時)	2,850						3,050									
C	車体幅	1,920						2,150									
D	ホイールベース	2,200						2,350									
E	オーバーハング	1,050						1,150									
F	最低地上高	340						430									
G	トレッド	1,470						1,690									
H	バケット全幅	1,990						2,350						2,210	2,350		
I	最小回転半径 (最外輪中心)	3,795						4,100									
I'	最小回転半径 (バケット最外側部)	4,475	4,505	4,540	4,570	4,615	4,705	4,700	4,740	4,900	4,915	4,935	4,985	4,985	5,060	4,930	5,035
J	作業時全高	4,065	4,065	4,165	4,165	4,270	4,280	4,315	4,410	4,285	4,265	4,380	4,370	4,370	4,375	4,430	4,480
K	バケットピンズピン高さ	3,165						3,505						3,560			
L	ダンピングクリアランス	2,500	2,415	2,390	2,305	2,265	2,145	2,915	2,845	2,705	2,620	2,595	2,510	2,510	2,390	2,930	2,900
M	ダンピングリーチ	880	960	990	1,075	1,115	1,225	1,140	1,210	910	995	1,020	1,105	1,105	1,225	1,065	1,095
N	車体屈折角 (左右)	40						40									
O	バケット後傾角	53	49	53	49	52	53	50	53	50	53	50	53				

(注) ボルトオンカッティングエッジ装着時の寸法です。

■ 仕様

	ZW80	ZW90
バケット容量 (BOC* 付き)	0.9 m ³	1.1
運転質量	4,895 kg	6,005
キャブ仕様	5,115 kg	6,225
エンジン 名称	クボタ V3307-DI-T	
形式	直接噴射式	
定格出力	45.6 (62)/2,200 kW(PS)/min ⁻¹	53.1 (72)/2,400
気筒数・排気量	4-3.331 L	
定格積載質量 (常用荷重)	1,440 kg	1,760
最大掘起力	46.6 (4,750) kN(kgf)	51.3 (5,230)
バケット上昇時間	5.0 s	
バケット下降時間	3.5 s	
バケット後傾角 (運転姿勢)	53 度	
最高速度	34/34 km/h	32/32
変速段数	前進/後進 2/2	
最大けん引力	42.2 (4,300) kN(kgf)	48.9 (4,985)
最大登坂能力	58 (30) % (度)	
走行駆動方式	フルオートモード HST (4 輪駆動)	
常用ブレーキ形式	全輪制動密閉湿式ディスク	
駐車ブレーキ形式	密閉湿式ディスク (ネガティブ式)	
燃料タンク容量	82 L	100
タイヤサイズ	17.5/65-20 10PR	16.9-24 10PR

(注) 単位は、国際単位系 (SI) による表示です。() 内は、従来の単位表示を参考値として併記しました。
*BOC は、ボルトオンカッティングエッジの略称です。

建設機械の販売・レンタル・サービスなら…

日立建機日本株式会社
<http://www.hitachi-kenki.co.jp/>

建設機械・運搬機械および環境関連製品などの販売・レンタル・サービスを行っています。

また、汎用油圧機器・再生部品販売・油圧パワーユニットなど、建設機械以外にも幅広い製品を取り扱っています。

中古建設機械の売買なら…

日立建機トレーディング株式会社
<http://hcmtrade.com/jp/>

日本全国に広がるネットワークとサポート体制により、お客さまのご要望にマッチした良質な中古車をお探し致します。また、中古車の買取り、各種中古建設機械のオークションを行っています。

クレーンの販売・サービスなら…

日立住友重機械建機クレーン株式会社
<http://www.hsc-crane.com/j/>

クローラクレーン・基礎機械・トラック（ホイール）クレーンなどの製造・販売・サービスを行っています。

道路機械の販売・サービスなら…

株式会社日立建機カミーノ
<http://www.hitachi-kenki.co.jp/camino/>

基礎を締め固める振動ローラから、小型ランマまで、さまざまな道路機械の開発から製造・販売・サービスを行っています。

ミニショベルの製造なら…

株式会社日立建機ティアラ
<http://www.tiera.co.jp/>

ミニショベル・ミニローダなどを製造しています。

リース・ファイナンスなら…

日立建機リーシング株式会社
<http://www2.hitachi-kenki.co.jp/hcl/>

お客さまのご要望に合わせた建設機械をご購入いただくための、各種ファイナンスプランをご用意。お客さまのさまざまなニーズにお応えするトータルプランをご提案致します。

建設機械・運搬機械（フォークリフト）の運転資格取得なら…

株式会社日立建機教習センター
<http://www2.hitachi-kenki.co.jp/drive/>

建設機械・産業機械などの運転資格、特殊作業に必要な資格の取得をサポート。

電話・FAX・インターネットで予約可能です。

最寄りの各教習所へお問い合わせください。

教習センター ☎ 03-5826-5271 埼玉 ☎ 048-931-0121
北海道 ☎ 0133-64-6388 神奈川県 ☎ 042-730-6716
宮城 ☎ 022-364-6143 山梨 ☎ 055-284-3561
茨城 ☎ 029-828-2370 愛知 ☎ 0564-57-7123
水戸 ☎ 029-352-0285 京都 ☎ 075-957-4944
栃木 ☎ 0282-82-8508 岡山 ☎ 086-464-5411
群馬 ☎ 027-230-5311 福岡 ☎ 092-963-3634

私たちは、お客様の要望に合わせたソリューションと製品をご提供し、
健やかな未来へとつづく架け橋を創造します。

 **日立建機株式会社**

東京都文京区後楽 2-5-1 〒112-8563
営業統括本部 ☎ (03) 3830-8040
URL : <http://www.hitachi-kenki.co.jp>



正しい操作と、周囲への思いやりは、安全作業の第一歩です。
ご使用前に、必ず「取扱説明書」をよく読み、正しくお使いください。

お問い合わせは…

KL-JA031R

13.06 (NB / NB, HT.)

- カタログに記載した内容は、予告なく変更することがあります。
- 掲載写真は、オプション品を含んでいます。また、販売仕様と一部異なる場合があります。
- 機体質量3トン以上の建設機械の運転には「車両系建設機械（整地・運搬・積込み用および掘削用）運転技能講習修了証」の取得が必要です。
- 公道を走行する場合は、道路交通法による大型特殊免許が必要です。